

Будильник з природними звуками сигналів та зміною кольору «MOODLIGHT»

Інструкція з експлуатації



Fig. 1



Fig. 2

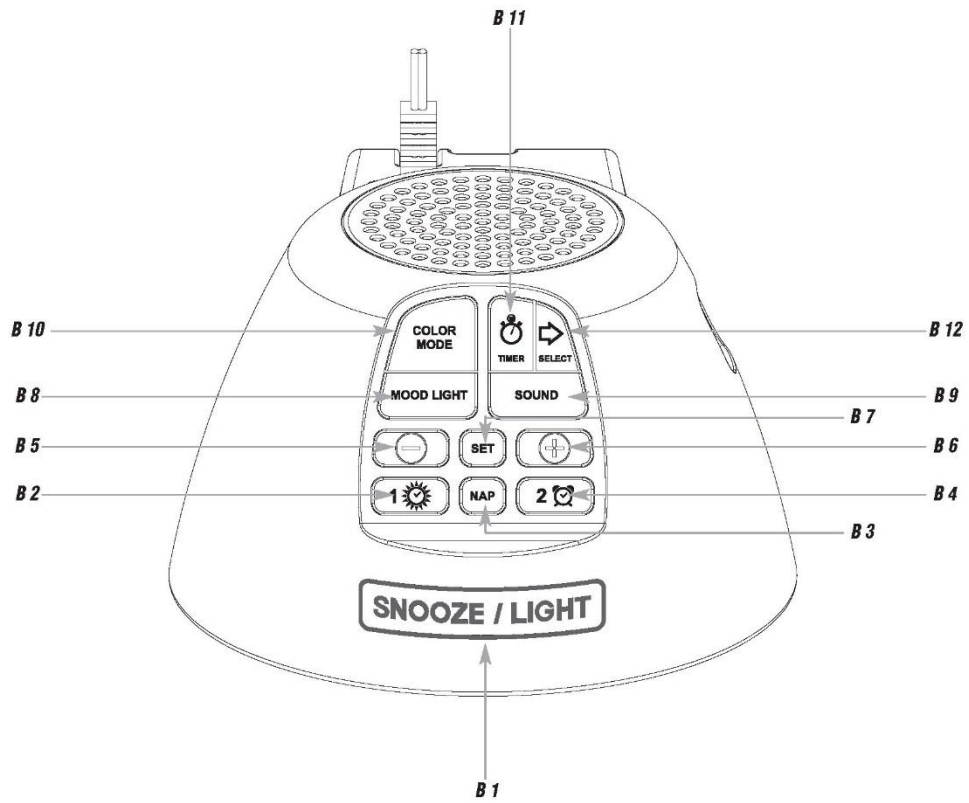
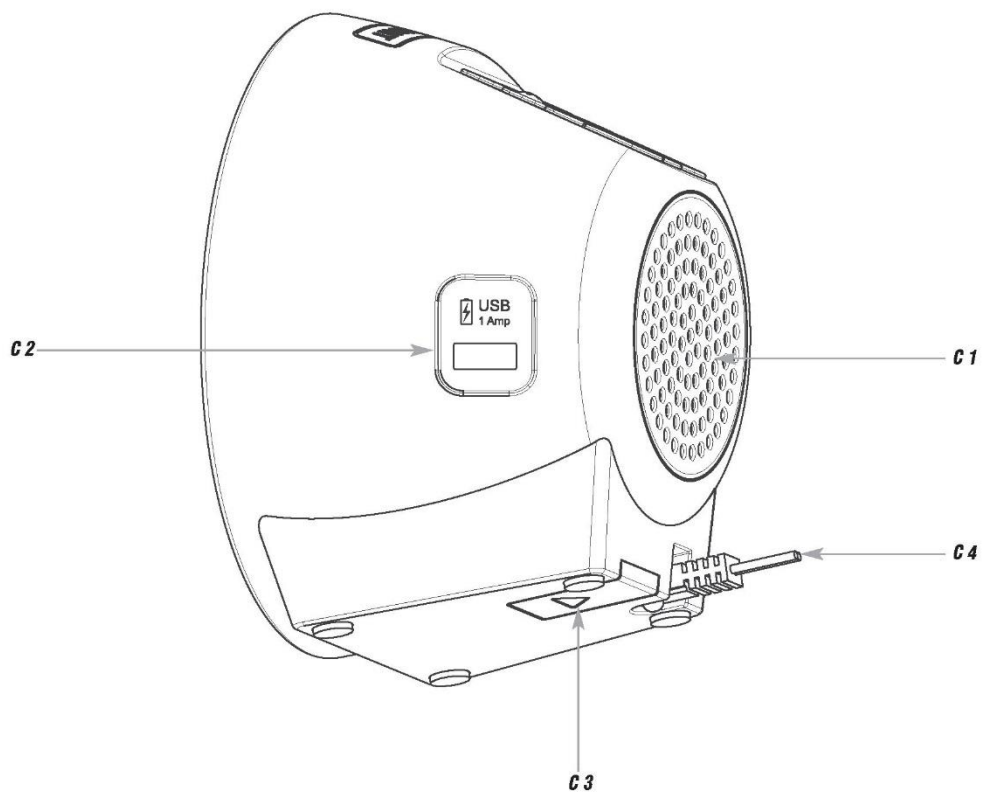

Fig. 3



Дякуємо вам за вибір цього пристрою від TFA.

1. Перед використанням

- Будь ласка, уважно прочитайте цю інструкцію по експлуатації.

- Ця інформація допоможе вам добре ознайомитися з вашим новим пристроєм, вивчити всі його функції і деталі, дізнатися подробиці про перше використання і роботу пристрою, а також отримати поради у випадку несправностей.
- Дотримання та виконання вказівок цієї інструкції по експлуатації запобіжить пошкодження пристрою та втрату ваших законних прав внаслідок появи дефектів із-за неправильного використання.
- Ми не несемо відповідальності за будь-які пошкодження, які з'явилися результатом недотримання вказівок цієї інструкції. А також ми не відповідальні за якісь неправильні показання і будь-які результати, до яких вони можуть призвести.
- Будь ласка, зверніть особливу увагу на пораду по безпеці!
- Будь ласка, перегляньте цю інструкцію в майбутньому.

2. В комплект входить

- Цифровий годинник
- Блок живлення
- Резервна батарейка CR2032
- Інструкція по експлуатації

3. Область застосування та всі переваги вашого нового пристрою в короткому огляді

- Відтінок світла з автоматичною зміною кольору або вибором кольору (червоний, жовтий, зелений, бірюзовий, синій, фіолетовий, білий) з 5 рівнями яскравості
- М'яке пробудження за допомогою поступового наростання світла та /або природних звуків (океанський прибіб, звуки ліса, грім, ріка, білий шум) зі зростаючою гучністю через 5 хвилин (сигнал додатково)
- Таймер сну (від 15 до 90 хвилин) з природними звуками та регульованою гучністю
- Функція підзарядки для мобільних пристроїв через USB-порт (1A)
- Індикація дати та дня тижня, що відображається повними літерами
- Функція дрімоти Snooze з регульованим інтервалом (від 5 до 120 хвилин)
- Таймер дрімоти (від 5 до 120 хвилин)
- Підсвічування LCD з 5 рівнями яскравості
- Нековзна підставка з 4 гумовими підкладками

4. Для вашої безпеки

- Цей продукт призначений виключно для області дії, описаної вище. Цей продукт можна використовувати тільки так, як описано у вказівках цієї інструкції.
- Незаконний ремонт, модифікації або зміни цього продукту заборонені.



Увага!

Ризик електричного удару!

- Підключайте пристрій тільки в стінну розетку, яка встановлена відповідно правил техніки електробезпеки та має електричну напругу 230V!
- Стінна розетка повинна бути розташована біля цього обладнання та легко доступна.
- Пристрій та блок живлення не повинні контактувати з водою або вологою. Підходить тільки для кімнатного застосування.
- Не використовуйте цей пристрій, якщо корпус або блок живлення пошкоджені.
- Зберігайте цей пристрій подалі від людей (включаючи дітей), хто не може в повній мірі усвідомлювати потенційні ризики при поводженні з електричним обладнанням.
- Відключайте пристрій негайно, якщо трапиться якась поломка, або якщо пристрій не використовується довгий період часу.
- Використовуйте тільки блок живлення, що поставляється в комплекті.
- Спочатку приєднайте провід до базової станції, а потім вставляйте блок живлення в мережну розетку.
- Не тягніть блок живлення з розетки за його кабель.
- Направляйте мережний шнур таким чином, щоб він не стикався з гарячими предметами або з предметами, що мають гострі краї.



Увага!

Ризик травми:

- Тримайте цей пристрій та батарейки поза досяжністю дітей.
- Батарейки не можна кидати у вогонь, робити коротке замикання, розбирати на частини або перезаряджати. Існує загроза вибуху!
- Батарейки містять шкідливі кислоти і можуть бути небезпечними, якщо їх проковтнути. Якщо

проковтнути батарейку, це може призвести до серйозних внутрішніх опіків та смерті протягом двох годин. Якщо ви підозрюєте, що батарейка проковтнута або іншим чином потрапила в тіло, негайно викличте медичну допомогу.

- Батарейки з низьким зарядом треба замінювати якомога швидше, щоб попередити пошкодження, яке може виникнути в результаті витікання батарейки. Ніколи не використовуйте поєднання старих та нових батарейок одночасно або батарейки різних типів.
- Надягайте хімічно-стійкі захисні рукавички та окуляри, коли маніпулюєте з батарейками, що потекли.



Важлива інформація з безпеки продукту!

- Не розташовуйте пристрій поблизу місць з екстремальними температурами, не піддавайте його вібрації або ударів.
- Захищайте його від вологи.
- Не застосовуйте надмірної сили при підключенні USB-кабелю. Штир USB підходить тільки до одного USB-порту.

5. Елементи

Дисплей (Fig. 1)

A 1: Вибір природних звуків

A 2: Стрілка для позначення вибраного звука

A 3: Час / час пробудження

A 4: Піктограма батарейки

A 5: День тижня

A 6: Дата

A 7: Піктограма світлового будильника

A 8: Піктограма звукового будильника

Кнопки (Fig. 2)

V 1: Сенсорна кнопка **SNOOZE/LIGHT** *

V 2: Кнопка **LIGHT ALARM**

V 3: Кнопка **NAP**

V 4: Кнопка **ALARM**

V 5: Кнопка -

V 6: Кнопка +

V 7: Кнопка **SET**

V 8: Кнопка **MOOD LIGHT**

V 9: Кнопка **SOUND**

V 10: Кнопка **COLOR MODE**

V 11: Кнопка **TIMER**

V 12: Кнопка **SELECT**

* Важлива примітка для використання сенсорної кнопки **SNOOZE/LIGHT**:

Торкайтесь сенсорної кнопки великою поверхнею (бажано двома пальцями).

Корпус (Fig. 3)

C 1: Динамік

C 2: Мікро USB-порт

C 3: Батарейний відсік

C 4: Штекер для блока живлення

6. Початок роботи

- Приєднайте блок живлення, що поставляється, до будильника. **Важливо!** Впевніться, що електрична напруга вашого будинку не перевищує 240V! В протилежному випадку ваш пристрій може пошкодитись.
- 0:00 та Montag 1.1 (за замовчуванням) відобразяться на дисплеї.
- Пристрій зараз готовий до використання.

6.1. Батарейка

- Кругла батарейка CR2032 служить резервним енергоживленням, щоб зберігати функціонування годинника у випадку вимкнення світла або іншого порушення енергопостачання.
 - Відкрийте батарейний відсік на зворотній стороні пристрою. Видаліть ізоляційну плівку з батарейки.
- Примітка:** Якщо ви не вставите батарейку, піктограма батарейки постійно відобразатиметься на дисплеї.
- Знову закрийте батарейний відсік.

7. Операції

- Натисніть та утримуйте кнопку + або - в режимі налаштування для швидкої прокрутки.
- Натисніть сенсорну кнопку **SNOOZE/LIGHT** в режимі налаштування, щоб повернутися до звичайного режиму.
- Пристрій автоматично покине режим налаштування, якщо ніяка кнопка не буде натиснута протягом 20 секунд.

7.1. Налаштування

- Натисніть та утримуйте кнопку **SET** в звичайному режимі три секунди, що увійти до режиму налаштування.
- DEUTSCH (за замовчуванням) блиматиме на дисплеї.
- Натисніть кнопку + або -, щоб налаштувати мову дня тижня в режимі налаштування: GERMAN - DEUTSCH, ENGLISH, SPANISH - ESPANOL та FRENCH-FRANCAIS.
- Якщо ви обрали English, дисплей відобразитиметься на англійській мові.
- Натисніть кнопку **SET** ще раз, щоб виконати налаштування в наступній послідовності: звук кнопки (BEEP ON - за замовчуванням), формат відображення часу 12 або 24 години (FORMAT 24 Hr - за замовчуванням), години, хвилини, рік, місяць та дата, послідовність місяць/день D/M або M/D (D/M - за замовчуванням) та інтервал snooze (SNOOZE 15 хвилин - за замовчуванням). Натисніть кнопку + або -, щоб відрегулювати.
- Підтвердить кнопкою **SET**.

7.1.1. Налаштування формату відображення часу 24 або 12 годин

- Натисніть кнопку + або - в режимі налаштування, щоб обрати формат 12 HR або 24 HR .
- В форматі 12-HR на дисплеї відобразитиметься AM (до полудня) або PM (після полудня).

7.1.2. Налаштування функції дрімоти Snooze

- Ви можете налаштувати інтервал snooze в режимі налаштування.
- Натисніть кнопку + або -, щоб налаштувати потрібний час snooze – це додаватиме 5 хвилин за раз (від 5 до 120 хвилин).

7.2. Функції будильника

- Цей годинник забезпечує світловий будильник (пробуджуюче світло) та звуковий будильник. Обидва будильника можна налаштувати на один час або на різні часи.

Наприклад: Світловий будильник налаштований на 06:50, а звуковий будильник - на 07:00. О 06:50 з'являється біле світло та поступово стає яскравішим; о 07:00 починає звучати звуковий будильник.

7.2.1. Світловий будильник (пробуджуюче світло)

- Натисніть кнопку **LIGHT ALARM** в звичайному режимі, щоб увійти до режиму світлового будильника.
- LIGHT ALM та 6:30 (за замовчуванням) або останній налаштований час будильника відобразиться на дисплеї.
- Натисніть та утримуйте кнопку **LIGHT ALARM**.
- Піктограма світлового будильника відобразиться на дисплеї, та цифра години блимає.
- Натисніть кнопку + або -, щоб налаштувати годину.
- Підтвердить кнопкою **LIGHT ALARM**.
- Налаштуйте хвилини тим самим способом.
- Підтвердить налаштування кнопкою **LIGHT ALARM** та поверніться до звичайного режиму.
- Будильник активований.
- Коли налаштований час будильника буде досягнуто, імітована ранкова зоря почне світити, поступово збільшуючи яскравість світла (10 ступенів за 5 хвилин). Природне пробудження зі світлом має позитивний вплив на енергію гормонів.
- Якщо світловий будильник не зупинити вручну, пробуджуюче світло автоматично вимкнеться через наступні п'ять хвилин та заново активується в той самий час наступного дня. Піктограма світлового будильника залишається на дисплеї.
- Натисніть будь-яку кнопку, щоб вимкнути світловий будильник, або натисніть сенсорну кнопку **SNOOZE/LIGHT**, щоб активувати функцію snooze.
- Відобразиться SNOOZE, та світловий будильник перерветься на налаштований час.
- Дисплей часу відраховує секунди у зворотному порядку.
- Натисніть будь-яку кнопку, щоб вимкнути функцію snooze.

7.2.2. Звуковий будильник

- Натисніть кнопку **ALARM** в звичайному режимі, щоб увійти до режиму будильника.
- SOUND ALM та 7:30 (за замовчуванням) або останній налаштований час будильника відобразиться на дисплеї.
- Натисніть та утримуйте кнопку **ALARM**.
- Піктограма будильника відобразиться, та цифра години зблимає.
- Натисніть кнопку + або -, щоб налаштувати години.
- Підтвердить кнопкою **ALARM**.
- Налаштуйте хвилини тим самим способом.
- Підтвердить налаштування кнопкою **ALARM**.
- BEEP (за замовчуванням) відобразиться на дисплеї.
- Натисніть кнопку + або -, щоб обрати звук будильника. Доступні 6 різних звуків будильника (BEEP / КОРОТКИЙ ЗВУК, RIVER / РІКА, W-NOISE / ШУМ ВІТРА, THUNDER / ГРІМ, BACKWOODS / ЛІСОВІ ЗВУКИ, OCEAN / ОКЕАН).
- Позначка у верхньому дисплеї вказує, який звук будильника ви обрали (BEEP без позначення).
- Підтвердить налаштування кнопкою **ALARM** та поверніться до звичайного режиму.
- Налаштування збережене.
- Будильник активований.
- Коли налаштований час будильника досягнуто, будильник пробудить вас вибраним налаштуванням.
- Якщо будильник не зупинити вручну, висхідний тон будильника автоматично перерветься через п'ять хвилин та буде знову активований в той самий налаштований час наступного дня. Піктограма будильника залишається на дисплеї.
- Натисніть будь-яку кнопку, щоб виключити звучання будильника, або натисніть сенсорну кнопку **SNOOZE/UGHT**, щоб активувати функцію snooze.
- SNOOZE відобразиться на дисплеї, та будильник перерветься на налаштований час.
- Дисплей часу відраховує секунди у зворотному порядку.
- Натисніть будь-яку кнопку, щоб вимкнути функцію snooze.

7.2.3. Активація/деактивація будильника

- Натисніть кнопку **LIGHT ALARM** або кнопку **ALARM** у відповідному режимі будильника, щоб активувати або дезактивувати функцію будильника. Відповідна піктограма відобразиться на дисплеї або зникне.

7.3. Природні звуки

7.3.1. Режим програвання

- Натисніть кнопку **SOUND** в звичайному режимі, щоб увійти до режимі програвання.
- Відтвориться звук RIVER (за замовчуванням) або останній налаштований звук.
- Натисніть кнопку **SELECT**, щоб обрати звук. Доступні 5 різних звуків (RIVER, W-NOISE, THUNDER, BACKWOODS, OCEAN).
- Натисніть кнопку + або -, щоб відрегулювати відповідну гучність (10 рівнів).
- Налаштування збережено.
- Натисніть кнопку **SOUND** ще раз, щоб вийти з режиму програвання.

7.3.2. Режим Sleep

- Цей режим дозволяє лагідне засипання під спокійні природні звуки.
- Натисніть кнопку **SOUND** в звичайному режимі, щоб увійти до режиму програвання.
- Відтвориться звук RIVER (за замовчуванням) або останній налаштований звук.
- Ви можете тепер обрати звук та відрегулювати гучність (як описано вище).
- Натисніть кнопку **TIMER**.
- 15 хвилин (за замовчуванням) або останній час засипання блимає.
- Натисніть кнопку **TIMER**, щоб обрати потрібну тривалість часу - 15 хвилин за раз (від 15 до 90 хвилин).
- Дисплей часу відраховує секунди у зворотному порядку.
- В режимі TIMER ви можете натиснути кнопку **TIMER** в будь-який час, щоб відрегулювати час засипання або вимкнути таймер.
- Натисніть кнопку **SOUND** знову, щоб вийти з режиму програвання.
- Після закінчення налаштованого часу звук виключиться автоматично.

7.3.3. Таймер NAP

- Натисніть та утримуйте кнопку **NAP** в звичайному режимі три секунди, щоб увійти до режиму

налаштування.

- NAP та 10 хвилин (за замовчуванням) або останній час пар блимає.
- Натисніть кнопку + або -, щоб налаштувати потрібну тривалість часу - це додасть 5 хвилин за раз (від 5 до 120 хвилин).
- Підтвердить налаштування кнопкою **NAP**.
- Після підтвердження налаштування функція NAP активується, та дисплей часу відраховуватиме секунди в зворотному напрямку.
- Тон будильника зазвучить, коли налаштовані хвилини закінчатся.
- NAP 0:00 блиматиме на дисплеї.
- Натисніть будь-яку кнопку, та функція пар зупиниться.
- Щоб активувати функцію пар з останнім налаштованим часом пар, натисніть кнопку **NAP** в звичайному режимі.

8. Підсвічування

8.1. Підсвічування LCD

- Натисніть сенсорну кнопку **SNOOZE/LIGHT**, щоб відрегулювати яскравість - 4 рівні (BACKLIGHT 1-4), або вимкнути його.

8.2. Режим MOOD LIGHT

- Натисніть кнопку **MOOD LIGHT** в звичайному режимі.
- LIGHT 1 (за замовчуванням) відобразиться на дисплеї, та mood light засяє червоним.
- Натисніть кнопку **MOOD LIGHT**, щоб відрегулювати яскравість - 4 рівні, або щоб вимкнути.
- Коли світло включиться, натисніть кнопку **COLOR MODE**, щоб обрати між 7 кольорами (COLOR 1-7) або постійну зміну кольору (CYCLE).
- Налаштування збережено.

9. Функція підзарядки

- **Увага:** Функція підзарядки працює тільки при використанні блока живлення. Підключіть USB-кабель до USB-порту на будильнику та підключіть інший кінець до вашого мобільного пристрою. Впевніться, що струм заряду підходить до вашого мобільного пристрою.

10. Чищення та технічне обслуговування

- Чистіть пристрій за допомогою м'якої вологої тканини. Не використовуйте розчинники або миючі засоби.
- Видаляйте батарейку, якщо ви не користуєтесь продуктом довгий період часу.
- Зберігайте пристрій в сухому місці.

10.1. Заміна батарейки

- Замініть батарейку, коли піктограма порожньої батарейки відобразиться на дисплеї.
- Відкрийте батарейний відсік. Вставте нову батарейку (CR 2032), полюс плюс зверху.
- Закрийте батарейний відсік.
- **Примітка:** Якщо батарейка не вставлена, піктограма батарейки постійно відображається на дисплеї.

11. Пошук та усунення несправностей

Проблема	Рішення
Відсутнє відображення	→ Підключіть пристрій до блока живлення → Перевірте блок живлення → Натисніть кнопку SNOOZE/LIGHT , щоб активувати підсвічування
Неправильна індикація	→ Відключіть пристрій від електромережі, видаліть батарейку та знову запусіть через 3 секунди
Не працює функція підзарядки	→ Перевірте з'єднання USB-порту
Якщо ваш пристрій не працює належним чином, незважаючи на прийняття даних заходів, зв'яжіться з продавцем, у якого ви купували цей продукт.	

12. Утилізація відходів

Цей продукт був виготовлений з використанням високоякісних матеріалів і компонентів, які можуть бути перероблені і повторно використані.

Ніколи не викидайте порожні батарейки та акумулятори в побутові відходи. Як споживач ви зобов'язані віднести їх в ваш магазин або в спеціальний відділ в залежності від ваших національних або місцевих постанов щодо захисту навколишнього середовища.

Позначення для важких металів:
Cd = кадмій, Hg = ртуть, Pb = свинець.



Цей пристрій марковано відповідно до директиви EU Waste Electrical and Electronic Equipment Directive (WEEE).

Будь ласка, не викидайте цей пристрій в побутові відходи. Користувач повинен віднести старі прилади в призначене місце збору для видалення електричного та електронного обладнання, щоб гарантувати викид відходів без шкоди для навколишнього середовища.

11. Специфікації

Енергоспоживання:	Блок живлення 240 V AC/5.0 V DC (1A) (поставляється)
	Акумулятор для автономного підживлення CR2032 поставляється
Розмір корпусу	138 x 92x 139 мм
Вага:	341 грам (тільки пристрій)